

# コンテナミキサー CONTAINER MIXER

# OMC

本機は、回転軸とコンテナの面に角度を持たせる事で、粉体原料を積極的に動かす事ができ、他の容器回転型(一方向回転型)に比べて短時間で均一な混合が出来ます。

また、オプションの攪拌棒・高速チョッパー等を取付けることで様々な分野の粉体原料に対応する事が出来ます。

## ■特長

- ・短時間で均一な混合が可能です。
- ・1台のミキサーで容積が異なるコンテナの混合も出来ます。
- ・品種替えがコンテナを交換するだけで済み、容易です。
- ・品種ごとに専用コンテナを持つ事で、コンタミの心配がありません。
- ・コンテナの着脱が容易です。(手動式・全自動式)
- ・充填・混合・排出・洗浄等を生産工程に応じて行うことが出来ます。(生産性向上)
- ・多種・多様な生産工程に合わせたシステムに対応出来ます。(無人化)
- ・大容量に対応した両持ちタイプもございます。



オプション: 高速チョッパー

COMS-700

# コンテナミキサー

# CONTAINER MIXER

コンテナミキサー寸法図

片持ちタイプ

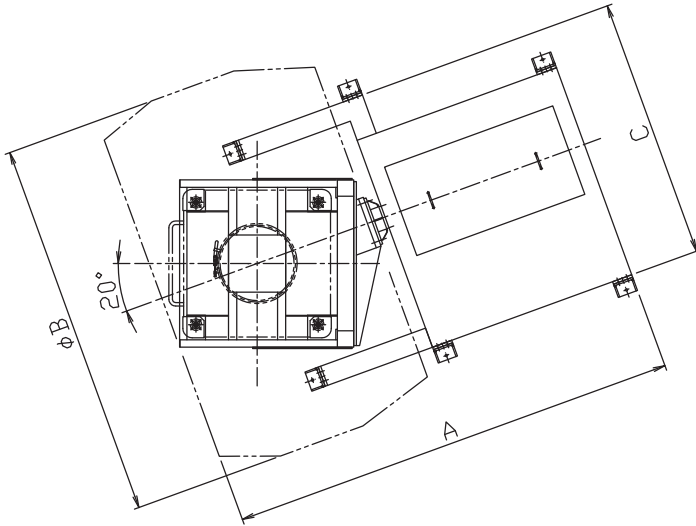

コンテナ標準寸法図

(取手・フォークガイド・マウスピース付)

四ツ脚タイプ

額縁脚タイプ

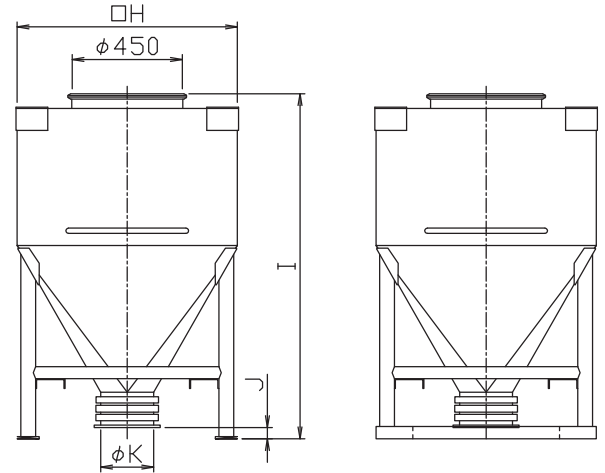

型式	寸法				概略重量 (kg)
	H	I	J	K	
CDN-700	900	1410	46	200A	210
CDN-1000	1050	1640	64	200A	250

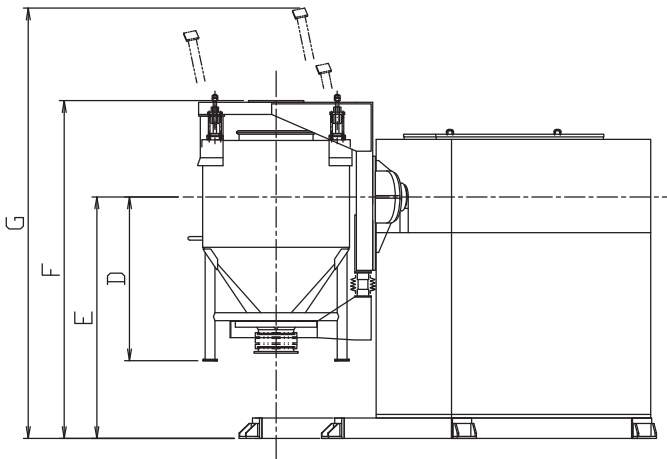

コンテナ台車寸法図

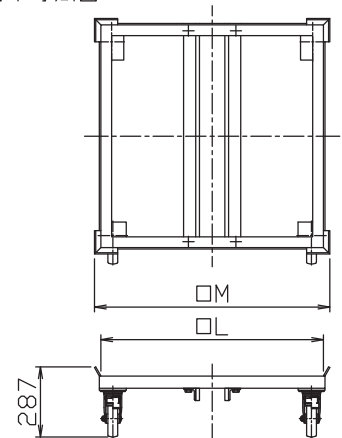

型式	寸法							昇降	動力 (kW)	回転数 (r/min)
	A	B	C	D	E	F	G			
COMS-700	2760	2320	1600	1005	1480	2070	2640	油圧	5.5	8
COMS-1000	3000	2420	1720	980	1550	2375	2760	油圧	5.5	8

型式	寸法	
	L	M
CTC-700	910	962
CTC-1000	1060	1112

# OMC

## 営業種目

各種食品・医薬品製造設備の設計・製作・施工  
 各種食品・医薬品製造設備のFAシステムと計装設備の設計・施工  
 飼・肥料プラントのFAシステムと計装設備の設計・施工  
 飼・肥料プラントの設計・製作・施工 粉碎機・粉末機  
 各種シュレッター 各種ミキサー カットブレンダー  
 各種搬送機 糖蜜・油脂添加設備 コンテナシステム  
 サイロ・タンク 全自動開袋システム 一般建築工事 一般電気工事  
 産業廃棄物処理の開発・製造

版番号④

**OMC株式会社**

〒460-0014

名古屋市中区富士見町 8 番 8 号

TEL (052) 332-2111

FAX (052) 321-1507

<http://www.onoe.co.jp/>

e-mail [info@onoe.co.jp](mailto:info@onoe.co.jp)